

FRAISES À DÉTOURER ROUTERS

Réf. **FM 815 / FM 815**
Réf. **FM 815 DIAMCUT / FM 815 DIAMCUT**

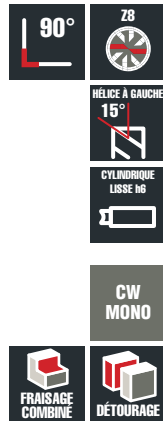
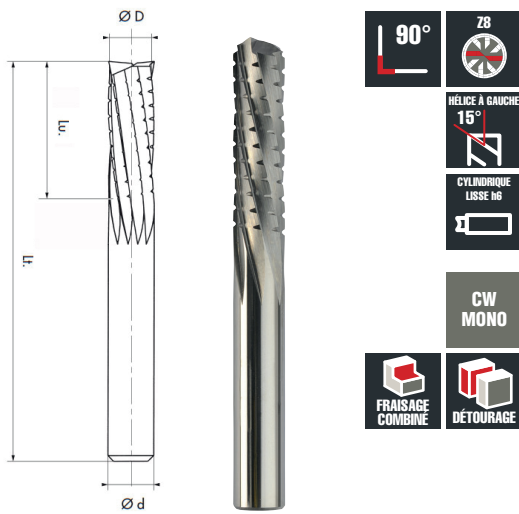

Revêtement DIAMCUT

FRAISES À DÉTOURER 8 DENTS H=15°

8-FLUTED ROUTERS, 15° LEFT HAND SPIRAL WITH CHIP BREAKER

Caractéristiques

- Fraise 8 dents
- 15° d'hélice à gauche
- Brise copeaux
- Coupe à droite
- Carbure monobloc

Characteristics

- Height teeth router
- 15° Left hand spiral
- Chip breaker
- Right hand cut
- Solid carbide

P M K **N** S H

FRAISES À DÉTOURER 8 DENTS H=15°, DIAMCUT

8-FLUTED ROUTERS, 15° LEFT HAND SPIRAL WITH CHIP BREAKER

Caractéristiques

- Fraise 8 dents
- 15° d'hélice à gauche
- Brise copeaux
- Coupe à droite
- Carbure monobloc
- Revêtue Diamant

Characteristics

- Height teeth router
- 15° Left hand spiral
- Chip breaker
- Right hand cut
- Solid carbide
- Diamond coating

P M K **N** S H

ØDh10	Lu	Lt	Ødh6	Code
8	30	70	8	23N1808
10	40	85	10	23N1810

ØDh10	Lu	Lt	Ødh6	Code
8	30	70	8	23N1808D
10	40	85	10	23N1810D

Autres dimensions spéciales, chanfrein ou rayon en bout : sur demande

Other dimensions, chamfer or corner radius : on request

Disponibilité et préconisation techniques : nous contacter

Disponibility and technical recommendations : contact us

Recommandations

Résine Epoxy, Fibre de verre, Fibre de carbone, Composites chargé fibre de verre

Recommendations

Epoxy Resin, Fibre glass, Carbone Fibre, Composite charged with fibre glass