

# FRAISES À LAMER 3 dents en **tirant** Ø 12 à 34

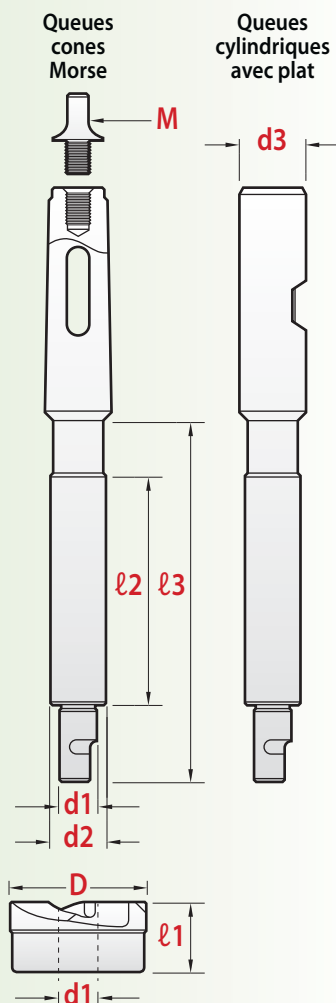

Toutes les combinaisons sont possibles avec les composants d'un même groupe.  
Les six groupes A à F ne sont pas compatibles entre-eux.

Tolérances

Fraises	Forets	Pilotes
k7	h8	e8

## FRAISES



### Groupe A en tirant

ℓ1	d1	D k7	HSS P 6001	CARBURE P 6002
17	6	12	€ 168,00	€ 282,00
		13	168,00	282,00
		13,5	168,00	282,00
		14	168,00	282,00
		14,5	178,00	
		15	178,00	292,00
		16	178,00	292,00
		16,5	178,00	
		17	178,00	292,00
		17,5	183,00	292,00
		18	183,00	292,00
		20	183,00	306,00
		22	183,00	312,00
		24	196,00	
26	196,00			

## ARBRES - GUIDES



ℓ2	ℓ3	d1	d2 e8	P 6004 CM1	P 6004 W d3 = 12
55	92	6	6 *	€ 142,00	€ 158,00
			6,5 *	142,00	158,00
			7 *	142,00	158,00
			7,5	142,00	175,00
			8	142,00	158,00
			8,5	142,00	158,00
			9	142,00	158,00
			9,5	142,00	175,00
			10	142,00	158,00

Gammes de 24 à 125 mm  
pages 186-187

*Autres diamètres :  
Nous consulter !*

### Groupe B en tirant

ℓ1	d1	D k7	HSS P 9001	CARBURE P 9002
21	9	16	€ 176,00	€ 278,00
		17	176,00	278,00
		18	179,00	286,00
		19	179,00	286,00
		20	181,00	286,00
		21	184,00	286,00
		22	184,00	286,00
		24	192,00	294,00
		25	192,00	294,00
		26	192,00	307,00
		28	204,00	307,00
		30	204,00	307,00
		32	207,00	336,00
		33	207,00	
		34	207,00	379,00

ℓ2	ℓ3	d1	d2 e8	P 9004 CM2	P 9004 W d3 = 16
75	116	9	9 *	€ 145,00	€ 161,00
			9,5 *	145,00	161,00
			10 *	145,00	161,00
			10,5	145,00	161,00
			11	145,00	161,00
			11,5	145,00	161,00
			12	145,00	161,00
			12,5	145,00	179,00
			13	145,00	161,00
			13,5	145,00	179,00
			14	145,00	161,00
			14,5	145,00	179,00
			15	145,00	161,00

\* À ne pas utiliser avec les fraises carbure.

## Tenons pour cones Morse



M6 pour CM1	P 6003006	€ 28,80
M10 pour CM2	P 9003010	35,00



Outils magafor  
pour usinages avant et arriere  
**Bi**face  
rayon - chanfrein  
pages 79 - 80

# FRAISES À LAMER 3 dents en **tirant** et **poussant** Ø 24 à 125

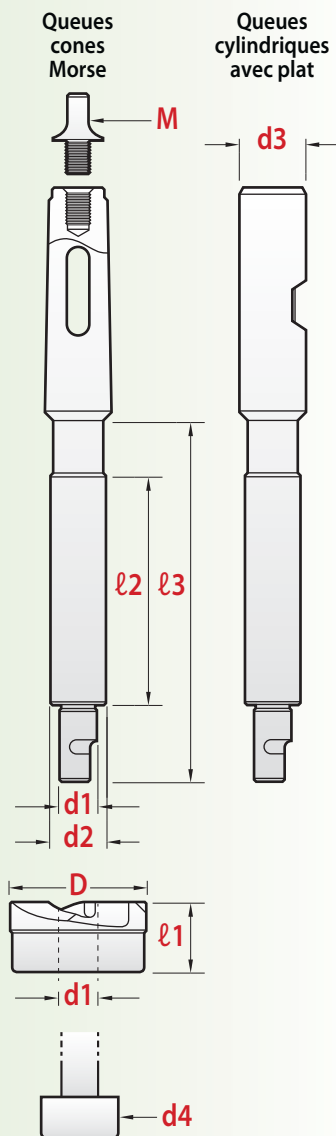

## Groupes C et D

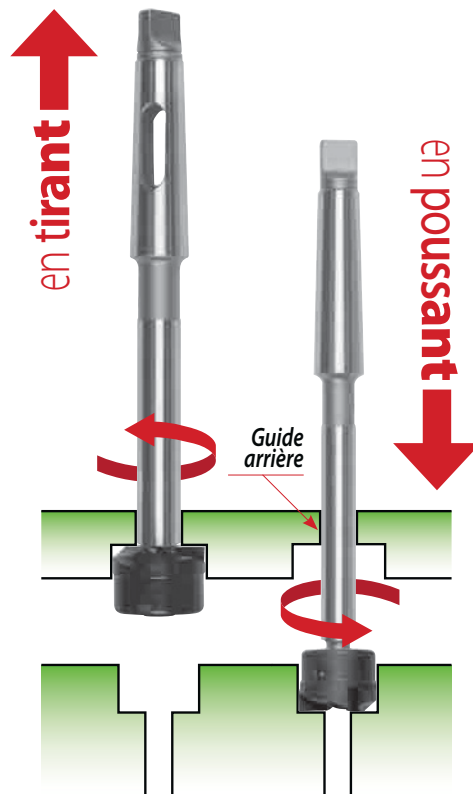

## Groupes E et F

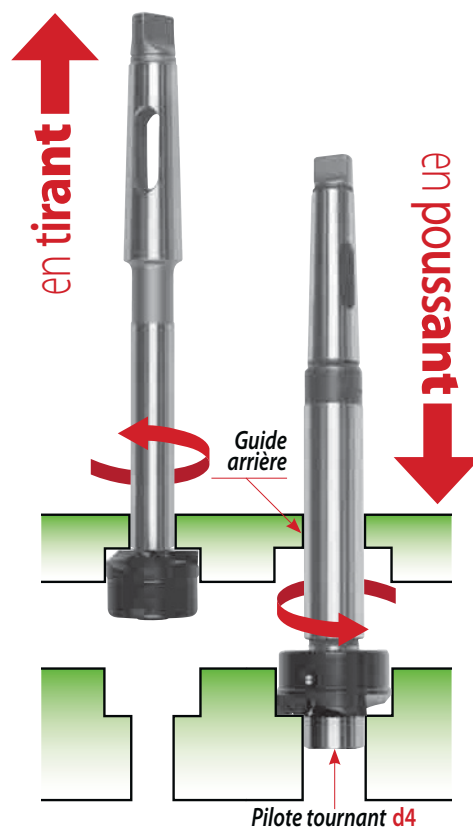

Toutes les combinaisons sont possibles avec les composants d'un même groupe. Les six groupes A à F ne sont pas compatibles entre-eux.

### Tolérances

Fraises	Forets	Pilotes
k7	h8	e8

### Tenons pour les cones Morse

	M12 pour CM3	P 1403012	€ 40,50
	M16 pour CM4	P 2003016	46,00
	M20 pour CM5	P 4003020	46,00

