

1 MULTI-V® = 10 OPERATIONS

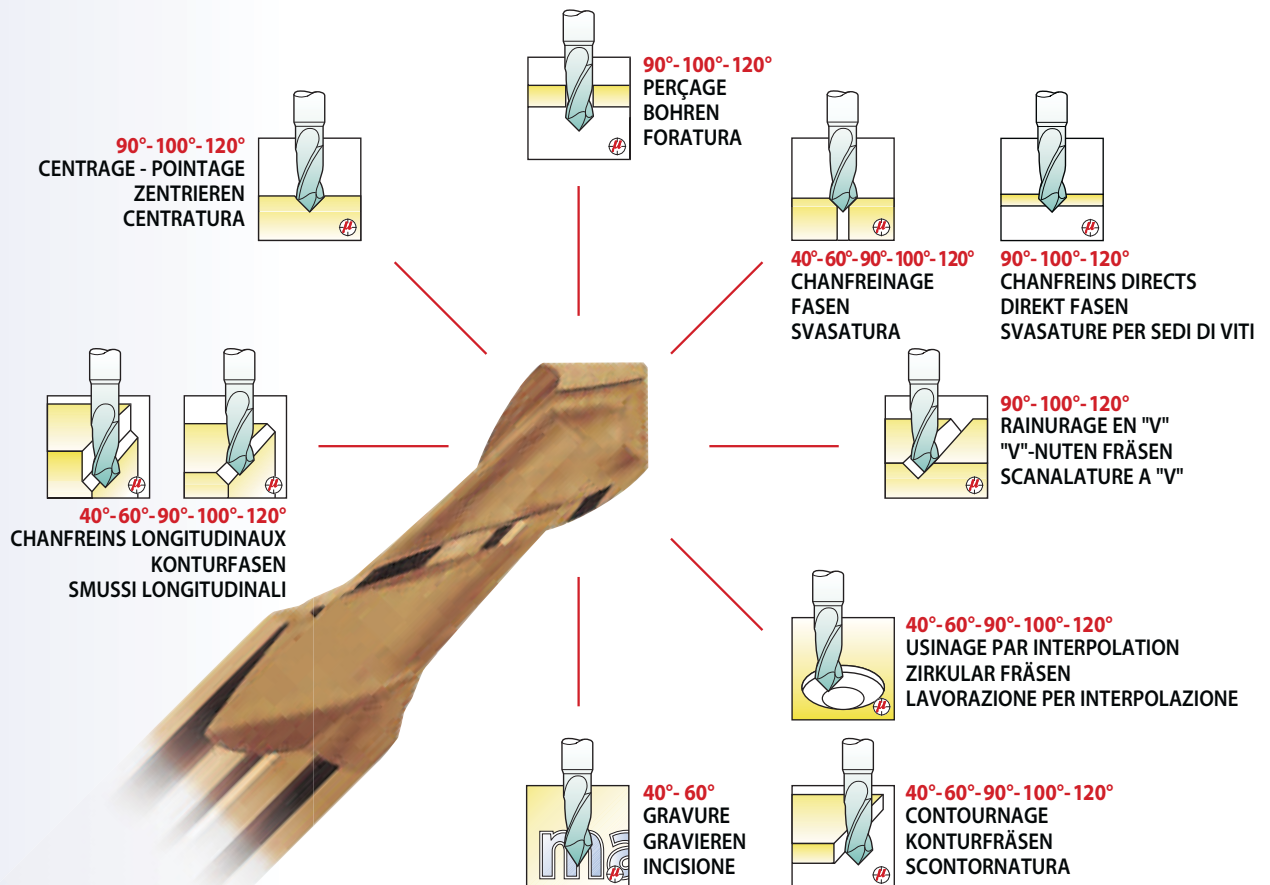

OUTILS MULTI-FONCTIONS

C'est l'outil idéal pour les centres d'usinage et les machines à commandes numériques.

- **Usinages multiples combinés:**
 - conception exclusive permettant jusqu'à 10 opérations!
 - diminution des temps de réglage, réduction des temps de cycles.
- **Performances accrues = page 115**
 - queues renforcées,
 - carbure micrograins monobloc + revêtement **Hard'X**
- **Stockage facilité:**
 - diminution du nombre d'outils utilisés, réduction des stocks.

MULTIFUNKTIONS-WERKZEUGE

Dies ist das ideale Werkzeug für Bearbeitungszentren und CNC gesteuerte Werkzeugmaschinen.

- **Diverse Operationen kombiniert:**
 - Exklusive Entwicklung erlaubt bis zu 10 Bearbeitungen!
 - senkt die Einrichtzeiten, senkt die Zykluszeiten.
- **Erhöhte Präzision durch = Seite 115**
 - Verstärkteschaft,
 - Feinstkorn-Hartmetall + **Hard'X** Beschichtung.
- **Vereinfachte Lagerhaltung:**
 - weniger verschiedene Werkzeuge, kleinere Lager benötigt.

UTENSILI MULTI-FUNZIONE

E' l'utensile ideale per i centri di lavoro e le macchine a controllo numerico.

- **Lavorazioni multiple combinate:**
 - progettazione esclusiva che consente l'esecuzione di 10 operazioni!
 - riduzione dei tempi di messa a punto, diminuzione dei tempi dei cicli di lavoro.
- **Prestazioni incrementate = pagina 115**
 - codolo rinforzato,
 - metallo duro integrale micrograna + rivestimento **Hard'X**.
- **Facilità di stoccaggio:**
 - riduzione del numero degli utensili utilizzati, magazzino ridotto.

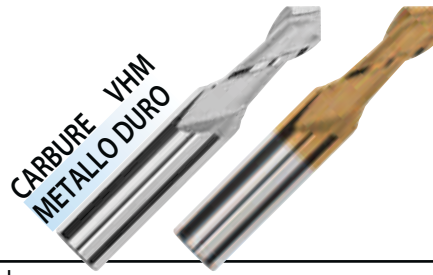

90°

MULTI-V = magafor standard

D	L	ℓ	d2	T*	MULTI-V 8090	Hard'X 8090-H
0,1	39	0,2	3	0,01	€ 76,00	€ 81,00
0,2	39	0,4	3	0,02	55,00	60,00
0,3	39	0,6	3	0,03	46,00	51,00
0,4	39	0,8	3	0,04	41,00	46,00
0,5	39	1,0	3	0,05	35,00	40,00
0,6	39	1,2	3	0,06	35,00	40,00
0,7	39	1,4	3	0,07	35,00	40,00
0,8	39	1,6	3	0,08	35,00	40,00
0,9	39	1,8	3	0,09	35,00	40,00
1,0	39	2,0	3	0,10	35,00	40,00
1,1	39	2,2	3	0,11	35,00	40,00
1,2	39	2,4	3	0,12	35,00	40,00
1,3	39	2,6	3	0,13	35,00	40,00
1,4	39	2,8	3	0,14	35,00	40,00
1,5	39	3,0	3	0,15	35,00	40,00
1,6	39	3,2	3	0,16	35,00	40,00
1,7	39	3,4	3	0,17	35,00	40,00
1,8	39	3,6	3	0,18	35,00	40,00
1,9	39	3,8	3	0,19	35,00	40,00
2,0	39	4,0	3	0,20	35,00	40,00
2,1	39	4,2	3	0,21	36,00	41,00
2,2	39	4,4	3	0,22	36,00	41,00
2,3	39	4,6	3	0,23	36,00	41,00
2,4	39	4,8	3	0,24	36,00	41,00
2,5	39	5,0	3	0,25	36,00	41,00
2,6	39	5,2	3	0,26	36,00	41,00
3,0	50	6,0	4	0,3	37,50	42,50
4,0	50	8,0	5	0,4	38,75	43,75
4,76 - 3/16"	50	9,5	6,35	0,5	49,00	54,00
5,0	50	10	6	0,5	45,00	50,00
6,0	60	12	8	0,6	50,00	55,00
6,35 - 1/4"	60	12	7,93	0,6	63,00	69,00
7,93 - 5/16"	70	16	9,52	0,8	67,00	74,00
8,0	70	16	10	0,8	73,50	80,50
9,52 - 3/8"	70	18	12,7	1,0	99,00	108,00
10,0	70	18	12	1,0	91,50	102,50
12,0	70	20	12	1,2	89,00	100,00
12,7 - 1/2"	70	20	12,7	1,3	94,00	104,00
15,87 - 5/8"	80	25	15,87	1,6	130,00	145,00
16,0	80	26	16	1,6	132,00	148,00
20,0	100	32	20	2,0	235,00	259,00

*T = 0,1 x D épaisseur d'âme Seelenstärke spessore del nocciolo

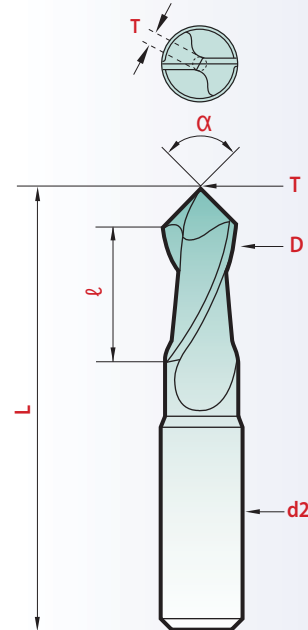

Tolérances Toleranzen Tolleranze

D	α	d2
∅ 0,1~10 = h9	± 1°	0,1~2,6 = h5
∅ 12~20 = d9		3~20 = h6

Special TEST!



60° - 90° - 120°

Jeu de 3 outils revêtus Hard'X avec le même diamètre

Set mit drei Hard'X beschichteten Werkzeugen des gleichen Durchmessers.

Serie di 3 utensili dello stesso diametro con rivestimento Hard'X

∅	Code	PRIX PROMO SONDER PREIS PREZZO PROMO
4	8087/4	€ 106,00
6	8087/6	137,00
8	8087/8	199,00

performances

Page Seite
Pagina 115

Séries spéciales D = d2 Pages 90

α 40°-60°-100°-120° Seiten
Pagina 91

MULTI-V®

1 = 10

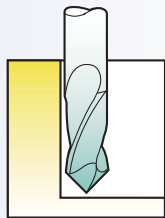
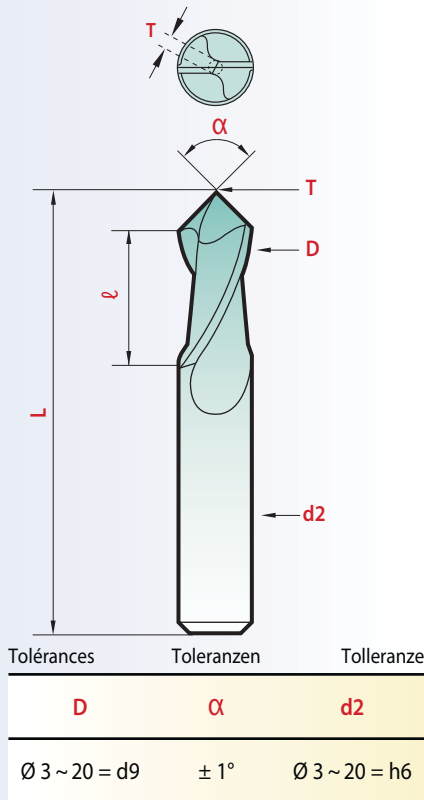

SÉRIES SPÉCIALES D = d2

Ces series permettent les usinages difficiles d'accès.

SPEZIELLE AUSFÜHRUNG D = d2

Diese Ausführung erlaubt Bearbeitungen mit Zugangsproblemen.

SERIE SPECIALE D = d2

Queste tipologie consentono le lavorazioni ove sussistono difficoltà di accesso.



Vidéo on line
www.magafor.com

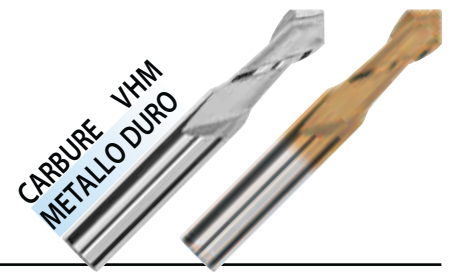

90°

MULTI-V = magafor standard

D	L	ℓ	d2	T*	MULTI-V 8089	Hard'X 8089-H
3,0	45	6,0	D	0,3	35,00	40,00
4,0	50	8,0	D	0,4	36,00	41,00
5,0	50	10	D	0,5	42,00	47,00
6,0	50	12	D	0,6	47,00	52,00
8,0	70	16	D	0,8	69,00	76,00
10,0	70	18	D	1,0	87,00	98,00
∅ 12 ~ 20					Page Seite Pagina 89	

* T = 0,1 x D épaisseur d'âme Seelenstärke spessore del nocciolo

performances

Page Seite
Pagina 115

Longs Lang Serie Lunga

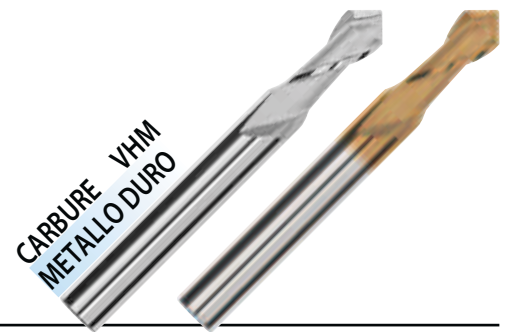

90°

MULTI-V = magafor standard

D	L	ℓ	d2	T*	MULTI-V 8089-L	Hard'X 8089-LH
3,0	80	12	D	0,3	70,00	73,00
4,0	100	16	D	0,4	80,00	83,00
5,0	120	20	D	0,5	85,00	88,00
6,0	140	24	D	0,6	95,00	99,00
8,0	140	32	D	0,8	115,00	120,00
10,0	170	36	D	1,0	195,00	200,00
12,0	170	40	D	1,2	215,00	222,50
16,0	200	52	D	1,6	375,00	395,00
20,0	200	64	D	2,0	590,00	610,00

* T = 0,1 x D épaisseur d'âme Seelenstärke spessore del nocciolo

1=10

Spécial pour gravure
Speziell zum Gravieren
Specifico per incisioni

40°
60°

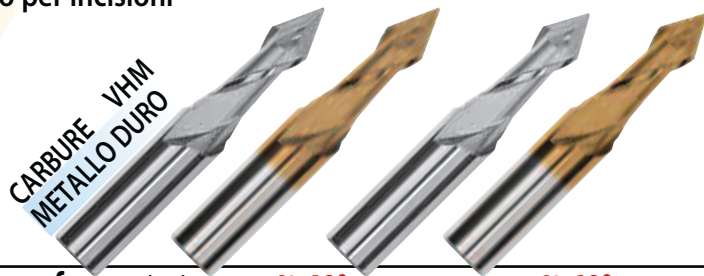

MULTI-V = magafor standard

α 40°

α 60°

D	L	ℓ	d2	T*	MULTI-V 8040	Hard'X 8040-H	MULTI-V 8088	Hard'X 8088-H
0,5	39	1,0	3	0,05	€ 57,00	€ 62,00	€ 51,00	€ 56,00
0,8	39	1,6	3	0,08			53,00	58,00
1,0	39	2,0	3	0,10	56,00	61,00	48,00	53,00
1,2	39	2,4	3	0,12			53,00	58,00
1,5	39	3,0	3	0,15	56,00	61,00	48,00	53,00
1,8	39	3,6	3	0,18			53,00	58,00
2,0	39	4,0	3	0,20	56,00	61,00	48,00	53,00
2,5	39	5,0	3	0,25			49,00	54,00
3,0	50	6,0	4	0,3	71,00	76,00	65,00	70,00
4,0	50	8,0	5	0,4			67,00	72,00
5,0	50	10	6	0,5	85,00	90,00	77,00	82,00
6,0	60	12	8	0,6			87,00	92,00
8,0	70	16	10	0,8			127,00	134,00
10,0	70	18	12	1,0	162,00	173,00	146,00	157,00
12,0	70	20	12	1,2	162,00	173,00	146,00	157,00
16,0	80	26	16	1,6			215,00	231,00
20,0	105	32	20	2,0			386,00	419,00

* T = 0,1 x D épaisseur d'âme Seelenstärke spessore del nocciolo

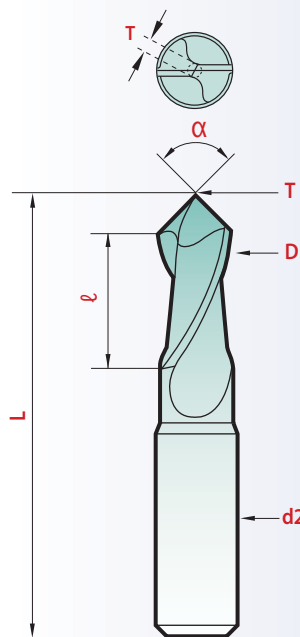

Tolérances Toleranzen Tolleranze

D	α	d2
∅ 0,5~10 = h9	± 1°	0,5~2,5 = h5
∅ 12~20 = d9		3~20 = h6

100°
120°



MULTI-V = magafor standard

α 100°

α 120°

D	L	ℓ	d2	T*	MULTI-V 8095	Hard'X 8095-H	MULTI-V 8092	Hard'X 8092-H
1,0	39	2,0	3	0,10	€	€	€ 43,00	€ 48,00
1,5	39	3,0	3	0,15			43,00	48,00
2,0	39	4,0	3	0,20			43,00	48,00
2,5	39	5,0	3	0,25			44,00	49,00
3,0	50	6,0	4	0,3			57,00	62,00
4,0	50	8,0	5	0,4			59,00	64,00
5,0	50	10	6	0,5			69,00	74,00
6,0	60	12	8	0,6	104,00	109,00	78,00	83,00
8,0	70	16	10	0,8	168,00	175,00	115,00	122,00
10,0	70	18	12	1,0	194,00	205,00	144,00	155,00
12,0	70	20	12	1,2	194,00	205,00	144,00	155,00
16,0	80	26	16	1,6	286,00	302,00	213,00	229,00
20,0	100	32	20	2,0			379,00	403,00

* T = 0,1 x D épaisseur d'âme Seelenstärke spessore del nocciolo

Special TEST!



60° - 90° - 120°

Jeu de 3 outils revêtus Hard'X avec le même diamètre

Set mit drei Hard'X beschichteten Werkzeugen des gleichen Durchmessers.

Serie di 3 utensili dello stesso diametro con rivestimento Hard'X

∅	Code	PRIX PROMO SONDER PREIS PREZZO PROMO
4	8087/4	€ 106,00
6	8087/6	137,00
8	8087/8	199,00