

## SVR 20 kúpsüllyesztő élző készülék

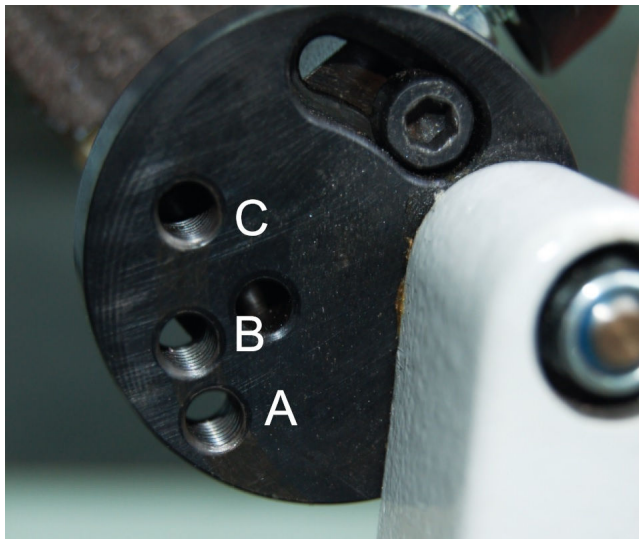
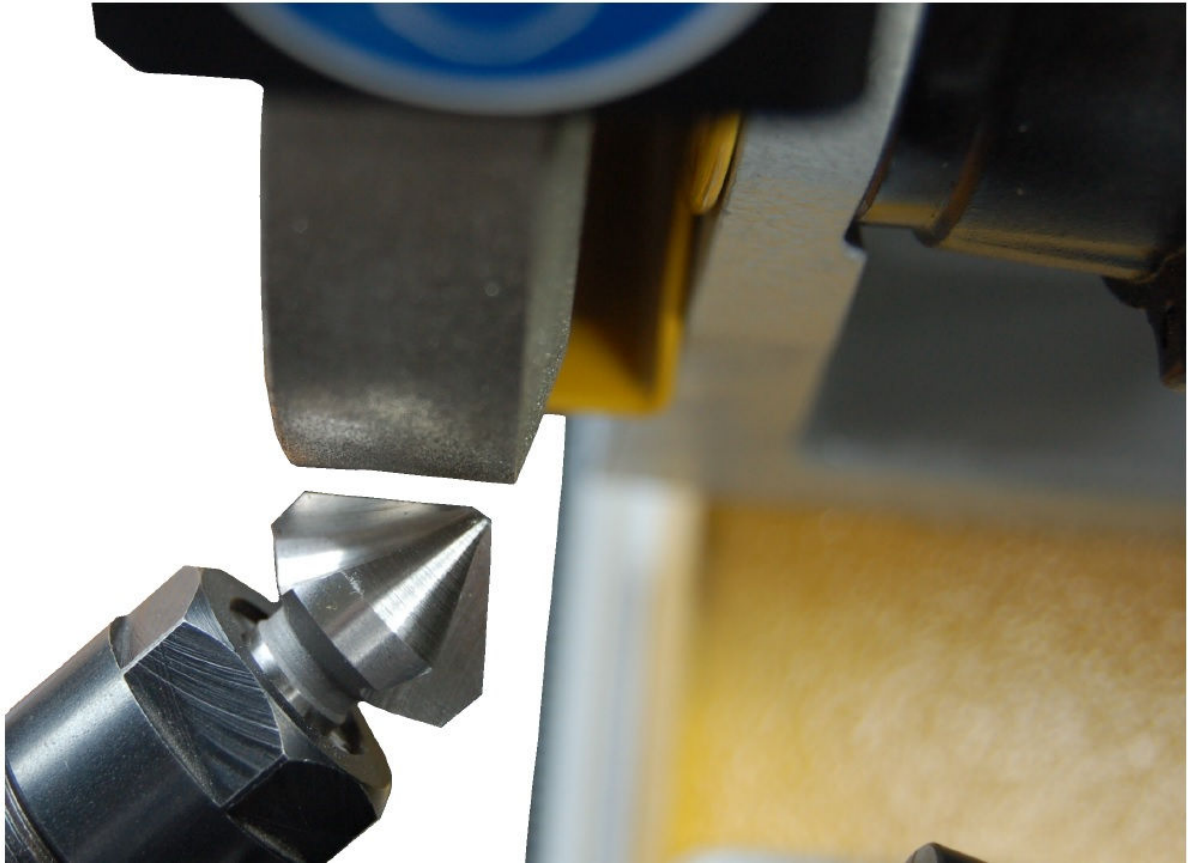

A lengő mechanizmus reteszelése  
az A lyukban

## SVR 20 kúpsüllyesztő élező készülék

Süllyesztők élezéskor a BSM 20/SZ típusú fúróélező géphez az SVR 20-as kiegészítőre van szükség. A BSM 20-as gépen a lengő mechanizmust az A lyukban kell reteszelni (lásd a képen). A fokozatmentes hátszög beállítót tegyük a felülről számított harmadik osztásra (lásd az ábrát). A tartóbakot rögzítsük 90°-nál (lásd az ábrát).

Fogjuk be a kúpsüllyesztőt a kúpsüllyesztő készülék szorítópatronjába és tájoljuk az E ábra szerint úgy, hogy egyik éle a szorítóanya mögötti jelzővonalhoz essen. Az I és J csavarokkal (lásd a jobboldali ábrát) állítható be a távolság az SVR 20 és a köszörűkorong között. Nagyobb furatos süllyesztőknél az SVR 20 készüléket hátra kell húzni és ilyenkor csak egy csavarral lehet az adapterhez rögzíteni. Helyezzük az SVR 20 készüléket a lengő mechanizmusra ütközésig és rögzítsük a szorítócsavarral.

Előfeltétel egy párhuzamosra szabályozott köszörűkorong.

A furatos süllyesztőket az egylépcsős görbetárcsával (külön tartozék) kell élezni. A beállítás az F ábra szerint történik. Figyelem! A kúpsüllyesztő beállításánál a hátoldali furatközeget kell figyelembe venni.



Bild E



Bild F

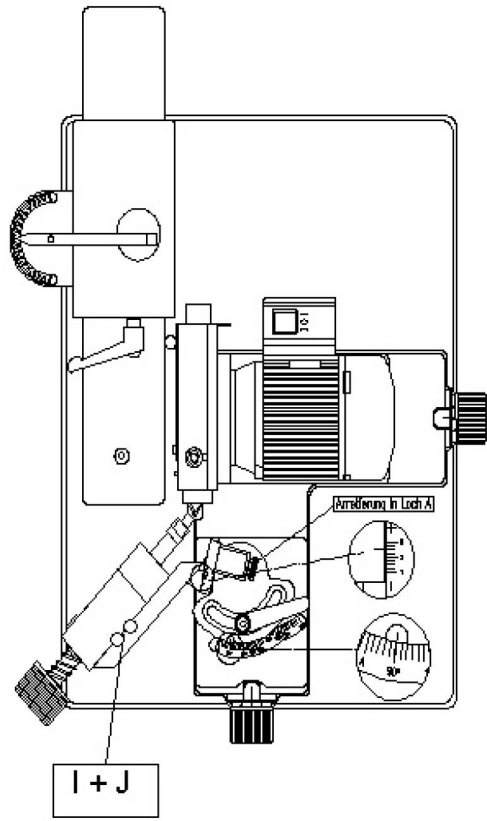
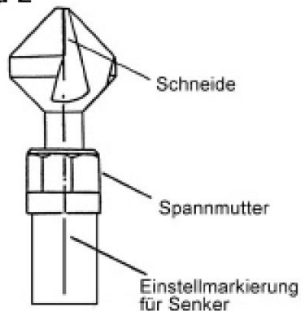